

# MASSIFS DE CANDÉLABRES À BORD DROIT

*Produits en démoulage différé*

- ✓ Pas de fuites de laitance
- ✓ Scellement garanti des tiges
- ✓ Respect absolu des entre-axes
- ✓ Aspect béton parfaitement lisse



**Capuchons de protection des tiges**

Couleur selon diamètre

**Marquage en creux**

Reconnaissance du produit  
et de la hauteur de mât  
correspondante

**Câble de manutention homologué**

Pose rapide et sécurisée

**Tiges filetées et visserie électrozinguées Collier Colson**

Solidité et longévité

**Massif à bord droit**

Permettant la pose contre  
les murs

**3 entrées de gaines d'alimentation avec arêtes chanfreinées**

- Adaptabilité aux réseaux
- Protection des gaines d'alimentation

6

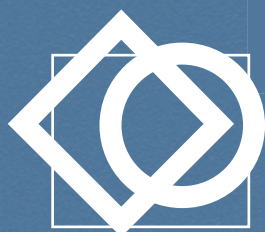

**PREFAC**

CRÉATEUR ET FABRICANT DE PRODUITS EN BÉTON

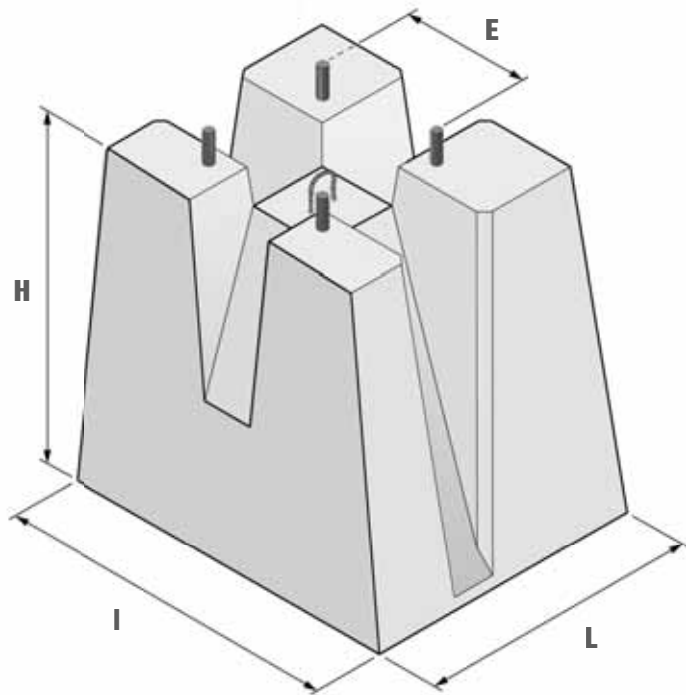
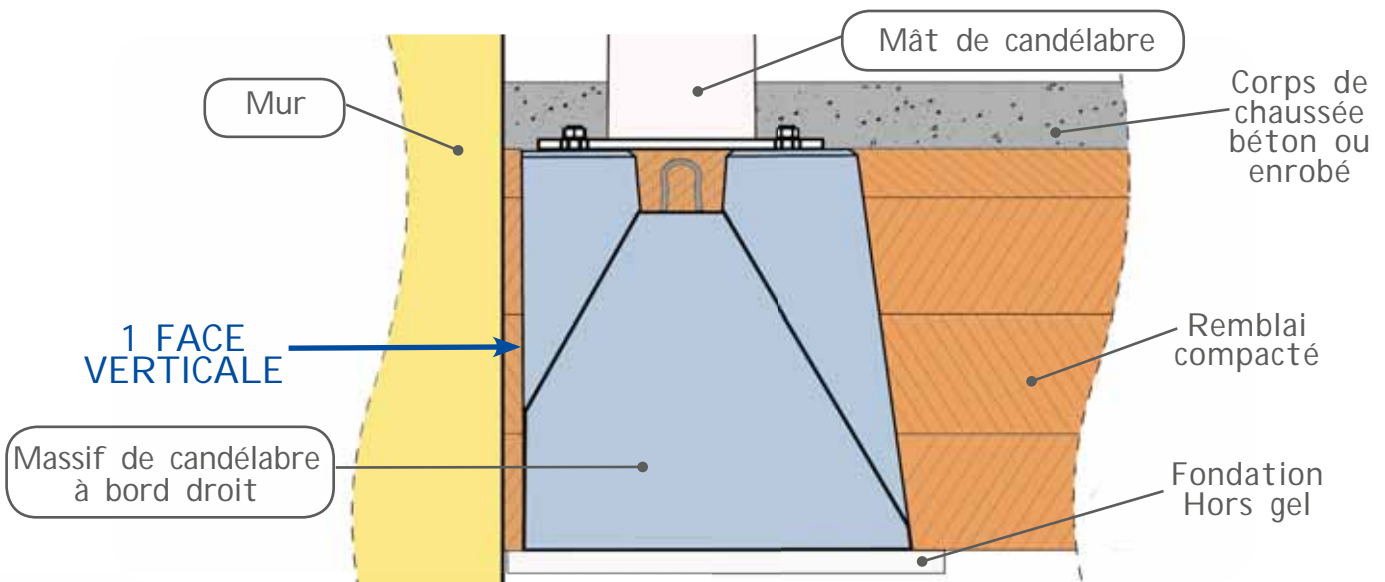

### Livraison

Sur palette - emballage perdu

### Mise en oeuvre

1. Terrassement pour assise hors gel
2. Remblais et fond de fouille bien compacté afin d'obtenir une portance de 2 bars
3. Pose des massifs à l'aide du câble de manutention
4. Insérer les gaines d'alimentation dans les entrées prévues à cet effet, remblayer.
5. Pose du mât de candélabre sur les tiges filetées, puis serrer la visserie électrozinguée.

*Validation stabilité mât + massif sur demande*

*Hypothèse vent zone 3*

Hauteur de mât*	Désignation	Hauteur H mm	Largeur en base L mm	Largeur en base I mm	Entre-axes de tiges E mm	Diamètre de tiges mm	Poids unitaire kg	Quantité par palette	Codes articles
3 à 6 m	<b>M6S</b>	500	420	500	200 x 200	<b>18</b>	171	8	<b>7000736</b>
	<b>M8S</b>	650	550	650	300 x 300	<b>24</b>	394	2	<b>7000642</b>
6 à 8 m	<b>M8BS</b>	650	550	650	200 x 200	<b>18</b>	394	2	<b>7000643</b>
	<b>M8DS</b>	650	550	650	300 x 300	<b>18</b>	394	2	<b>7000644</b>
8 à 10 m	<b>M10S</b>	800	575	700	300 x 300	<b>24</b>	528	2	<b>7000645</b>
	<b>M10DS</b>	800	575	700	300 x 300	<b>18</b>	528	2	<b>7000646</b>
10 à 12 m	<b>M12S</b>	800	650	800	300 x 300	<b>24</b>	710	1	<b>7000647</b>
	<b>M12DS</b>	800	650	800	300 x 300	<b>18</b>	710	1	<b>7000648</b>

\* Les hauteurs des mâts sont données à titre indicatif



Le Port Canal - BP 30  
03290 Dompierre sur Besbre

**Tél. 04 70 48 56 40**  
Fax. 04 70 34 55 75  
info@prefac.com

www.prefac.com

236 Boulevard Carnot  
72000 Le Mans

**Tél. 02 43 57 70 33**  
Fax. 02 43 57 71 01  
contact@prefacouest.com

www.azuly.fr