

PREFAMUR[®] MEDIA

Murs de soutènement



**Manutention par deux
ancres de levage 1,3T
sur face arrière**
Pose rapide et sécurisée

- ✓ *Fabrication en démoulage différé avec
 finition Gris brossé*
- ✓ *Résistance à la compression supérieure
 à 35 MPa*
- ✓ *Structure auto-stable en Béton armé*

**Longueur unitaire :
 2,20 m**



- ✓ Remblais : densité 2T/m³
- ✓ Angle de frottement interne de 35 °
- ✓ Pente du talus de 35 ° maximum



Longueur unitaire

2.20 m

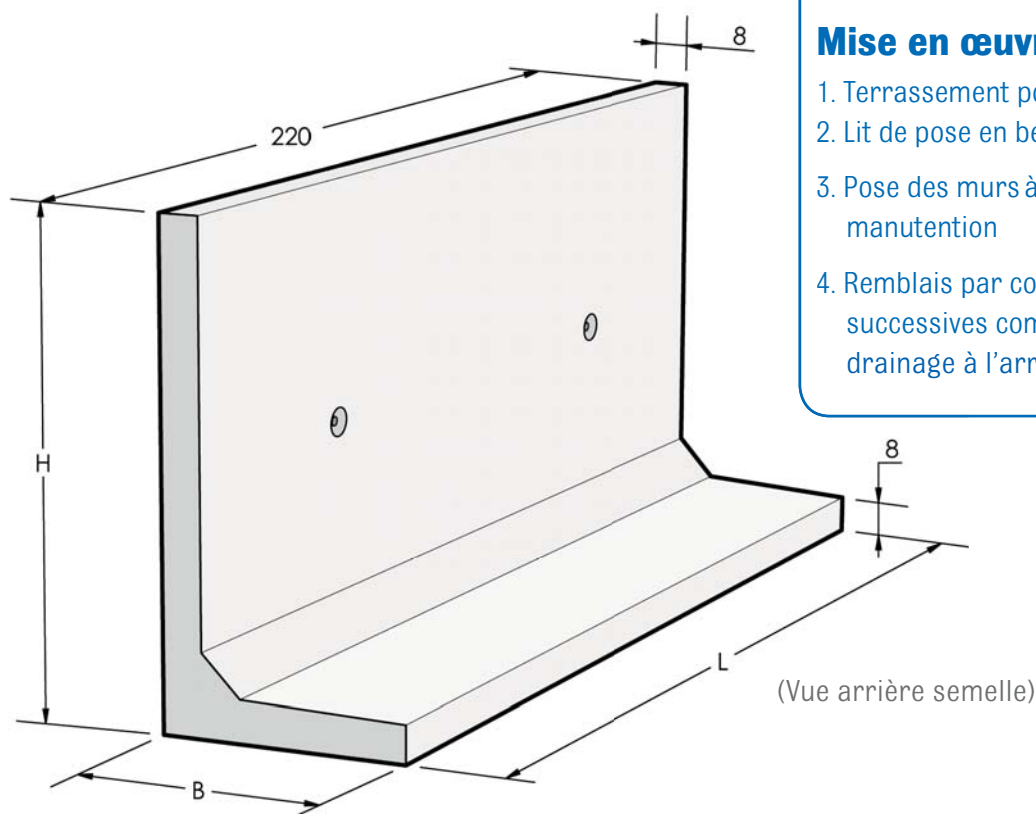

Livraison

Sur palette - emballage perdu
Mains de levage non fournies

Mise en œuvre

1. Terrassement pour assise hors gel
2. Lit de pose en béton maigre (mini 0,1m)
3. Pose des murs à l'aide des ancrs de manutention
4. Remblais par couches successives compactées avec système de drainage à l'arrière du mur

Désignation	H (cm)	B (cm)	L (cm)	Poids Kg/ml	Poids (Kg/u)	Charges (T/m ²)	Pression au sol (bars)	Codes articles
MEDIA 60	60	30	215	181	398	0,8	0,6	7000485
MEDIA 75	75	50	214	241	530	1	0,6	7000433
MEDIA 100	100	50	214	290	638	0,8	0,7	7000436
MEDIA 125	125	75	211	389	856	1	0,9	7000439
MEDIA 150	150	75	211	439	966	0,8	1,1	7000442



Le Port Canal - BP 30
 03290 Dompierre sur Besbre

Tél. 04 70 48 56 40

Fax. 04 70 34 55 75

info@prefac.com

www.prefac.com

236 Boulevard Carnot
 72000 Le Mans

Tél. 02 43 57 70 33

Fax. 02 43 57 71 01

contact@prefacouest.com

www.azuly.fr